

# دفترچه راهنمای

## صندلی ماساژور

### RT-8800



مشتری گرامی از اینکه این محصول را انتخاب کردید از شما تشکر می نمایم، پیش از استفاده از صندلی دفترچه راهنما را به دقت مطالعه فرمایید و بمنظور عملکرد بهتر و استفاده مناسب تر توجه ویژه ای به اقدامات ایمنی ذکر شده داشته باشید.

## فهرست:

- اقدامات ایمنی
- نام و عملکرد هر یک از اجزا
- ساختار بیرونی
- ساختار درونی
- جعبه ی برق
- کنترل
- دستورالعمل کنترل
- اقدامات پیش از استفاده
- روش نصب
- روش جا به جایی
- روشن ساختن دستگاه
- وضعیت نصب
- نگهداری
- فعال کردن صندلی ماساژ
- پیش از نشستن بر روی صندلی
- بلوتوث
- پس از استفاده
- محیط اطراف صندلی
- مستقر سازی صندلی
- نگهداری و مراقبت از صندلی
- مشکل یابی و ویژگی های تکنیکی

## اقدامات ایمنی:

پیش از استفاده از دستگاه اقدامات ایمنی ذکر شده را به دقت مورد مطالعه قرار دهید تا به شکل صحیح از دستگاه استفاده نمایید.

خطر و آسیب وارده به صندلی ماساژور به دلیل عدم استفاده صحیح به دو دسته هشدار و احتیاط تقسیم می شود. توصیه میشود علائم نشان داده شده را به دقت رعایت کنید.

استفاده نادرست ممکن است موجب صدمه به کاربر و آسیب به دستگاه شود.

ممنوعیت در عملکرد: که توسط این علامت نشان داده میشود و نشان دهنده ی سوار کردن نادرست اجزای صندلی است.



اجبار در عملکرد: که توسط این علامت نشان داده میشود که نشانگر اتصال نامناسب دوشاخه ی برق دستگاه است.



## هشدار

|   |              |
|---|--------------|
| <p>توصیه میشود افرادی با شرایط زیر پیش از استفاده با پزشک خود مشورت کنند:</p> <ol style="list-style-type: none"><li>۱) افرادی که در بدنشان دستگاه الکتریکی جاسازی شده مانند ضربان قلب ساز.</li><li>۲) افرادی که تحت درمان پزشک هستند به ویژه کسانی که کسالت دارند.</li><li>۳) افرادی که تومورهای بدخیم ، نارحتی قلبی یا مشکلات حاد دارند.</li><li>۴) خانم های باردار یا خانم هایی که در دوران قاعدگی هستند.</li><li>۵) افرادی که مشکلات پوستی داشته و یا دچار آسیب دیدگی پوستی هستند.</li><li>۶) افرادی که دمای بدنشان بالای ۳۸ درجه است (حالت تب).</li></ol> | <p>اجبار</p> |
|---|--------------|

|   |                |
|---|----------------|
| <ol style="list-style-type: none"><li>۱) اجازه ندهید افراد ناتوان ذهنی صندلی را به تنهایی استفاده کنند(با نظارت مشکلی پیش نخواهد آمد)</li><li>۲) به کودکان اجازه بازی بر روی صندلی را ندهید.</li><li>۳) اجازه ندهید بیش از یک نفر در یک نوبت از صندلی استفاده کند.</li><li>۴) اگر سیم برق یا دوشاخه دستگاه آسیب دید فوراً با مرکز خدمات دستگاه برای رفع عیب دستگاه تماس بگیرید.</li><li>۵) هیچگاه سیم برق دستگاه را زیاد خم نکنید و یا با پا به آن فشار وارد نکنید ، نچرخانید و آن را گره نزنید.</li><li>۶) به خردسالان اجازه استفاده از دستگاه را ندهید.</li></ol> | <p>ممنوعیت</p> |
|---|----------------|



به افرادی جز تکنسین خاص شرکت اجازه نصب، راه اندازی، یا جا به جایی و تعمیر صندلی ماساژور راندهید و در صورت بروز مشکل با دفتر مرکزی و مرکز خدمات تماس بگیرید.

## احتیاط



اجبار

- ۱) بیش از ۲۰ دقیقه به صورت پیوسته از صندلی ماساژور استفاده نکنید و برای ماساژ قسمت خاصی از بدن ۵ دقیقه از صندلی استفاده نمایید.
- ۲) صندلی را بر روی سطح صاف قرار دهید.
- ۳) زمان تنظیم قسمت پای و پشتی صندلی از فشار مضاعف اجتناب کنید همچنین دستگاه را در دسترس کودکان و حیوانات خانگی قرار ندهید.
- ۴) دقت داشته باشید از منبع الکتریکی که بیشتر از ولتاژ ویژه دستگاه می باشد به هیچ وجه استفاده نشود چرا که ممکن است موجب آتش سوزی و آسیب جدی به صندلی ماساژور شود.
- ۵) پیش از استفاده لطفاً بالشتک صندلی را بردارید تا از سالم بودن پارچه ماساژور قسمت پشت اطمینان حاصل نمایید، در صورت مواجهه با مشکل فوراً با مرکز خدمات تماس حاصل نمایید.
- ۶) به هیچ عنوان با دستان مرطوب با کنترل دستگاه کار نکنید و اجسام سنگین را روی آن قرار ندهید.
- ۷) تنها افراد زیر ۱۲۰ کیلو گرم می توانند از این دستگاه استفاده کنند.
- ۸) لطفاً بطور همزمان از دیگر ابزار درمانی به همراه این دستگاه استفاده نکنید.
- ۹) در زمان استفاده اگر احساس ناخوشایندی داشتید فوراً دستگاه را متوقف سازید و با پزشک مشورت کنید.
- ۱۰) صندلی فوق مجهز به سیستم گرمایشی بوده لذا افرادی که به گرما حساس هستند باید با دقت از این دستگاه استفاده نمایند.
- ۱۱) قبل از پاکسازی صندلی و بعد از استفاده صندلی را به طور کامل خاموش نموده و دو شاخه را از برق خارج نمایید.

|  |  |
|--|--|
| <p>(۱) به منظور جلوگیری از ایجاد احساس نامطلوب پس از صرف وعده های غذایی از صندلی استفاده نکنید.</p> <p>(۲) توجه داشته باید هنگام استفاده از صندلی در خواب فرو نروید.</p> <p>(۳) هنگامی که احساس خوبی ندارید از صندلی استفاده نکنید.</p> <p>(۴) اگر رویه ی صندلی کثیف شد تنها از پاک کننده ی شناخته شده با کیفیت استفاده کنید و از پاک کننده های شیمیایی یا بنزین استفاده نکنید و حشره کش بر روی دستگاه اسپری نکنید .</p> <p>(۵) به منظور جلوگیری از صدمه و خرابی دستگاه از نشستن بر روی قسمت پشت و پای و یا دستی خودداری نمایید .</p> <p>(۶) لطفاً هنگام استفاده از صندلی ماساژور سیگار نکشید.</p> |  <p>PROHIBITED</p> <p>ممنوعیت</p> |
|--|--|

|   |  |
|---|--|
| <p>(۱) به منظور جلوگیری از آسیب به صندلی لطفاً بعد از استفاده از دستگاه دو شاخه دستگاه را از برق خراج نمایید<br/>لذا به منظور جلوگیری از شوک الکتریکی به هیچ عنوان دوشاخه برق را با دست خیس متصل و خارج نکنید</p> |  <p>ممنوع</p> |
|---|--|

## ساختار بیرونی

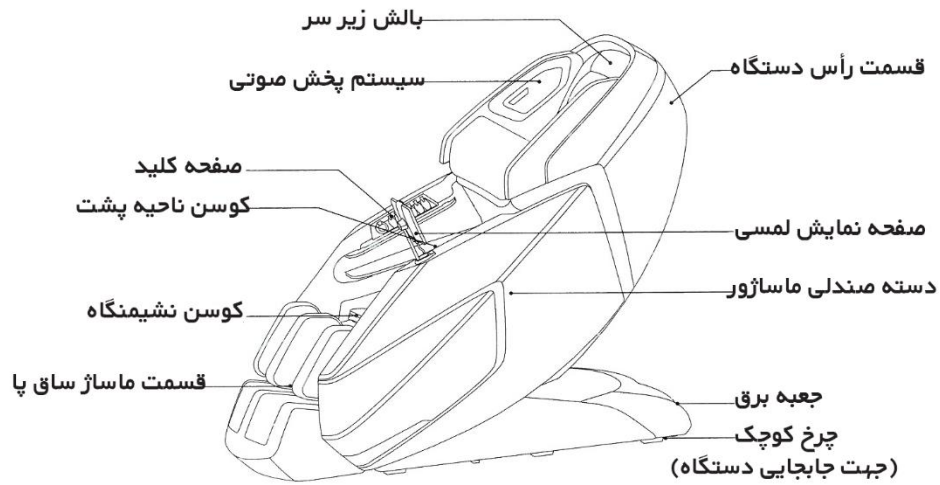

## ساختار درونی

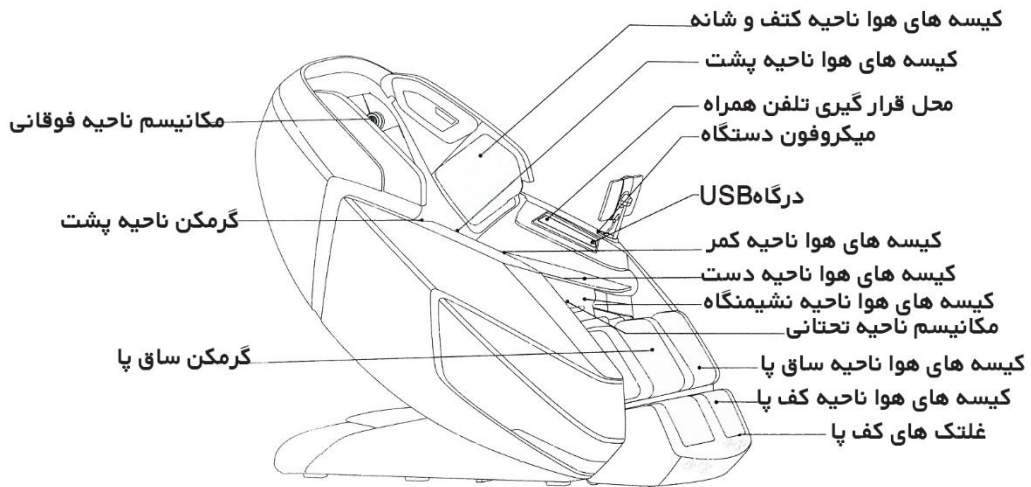

## احتیاط

در صورت بروز سانحه برای جعبه برق به کودکان اجازه نزدیک شدن به صندلی را ندهید.  
لطفاً پس از اتمام ماساژ صندلی را خاموش کنید و سیم برق صندلی را از فیش برق جدا سازید.  
در صورت عدم استفاده از صندلی در طولانی مدت آن را در انبار نگهداری کنید.

## کنترل:

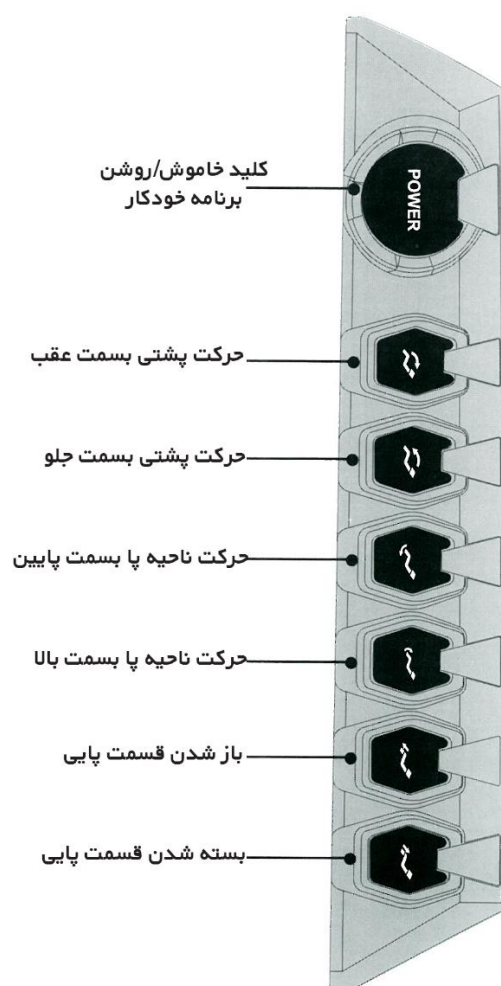

## دستورالعمل دکمه های کنترل

روشن / خاموش / برنامه خودکار: 

هنگام اتصال صندلی به برق با نگهداشتن این دکمه به مدت طولانی میتوانید دستگاه را خاموش / روشن نمایید و با نگهداشتن کوتاه این کلید میتوانید وارد برنامه های ماساژ اتومات شوید.

---



حرکت پشتی به سمت پایین:

با نگهداشتن این دکمه قسمت پشت به سمت پایین حرکت میکند با قطع فشار دکمه، پشتی ثابت میشود.

---



حرکت پشتی به سمت بالا:

با نگهداشتن این دکمه قسمت پشت به سمت بالا حرکت میکند با قطع فشار دکمه، پشتی ثابت میشود.

---



حرکت قسمت پایی به سمت پایین :

برای حرکت قسمت پایی به سمت پایین این دکمه را فشار دهید و نگه دارید و برای توقف دکمه را رها نمایید.

---



حرکت قسمت پایی به سمت بالا:

برای حرکت قسمت پایی به سمت بالا این دکمه را فشار دهید و نگه دارید و برای توقف دکمه را رها نمایید.

---



باز شدن قسمت پایی:

برای باز شدن قسمت پایی کافی است این کلید را نگه داشته و تنها با رها کردن کلید حرکت این قسمت را متوقف نمایید.

---





بسته شدن قسمت پایی:

برای بسته شدن قسمت پایی کافی است این کلید را نگه داشته و تنها با رها کردن کلید حرکت این قسمت را متوقف نمایید.

---

## راهنمای کاربر برای کنترل صفحه نمایش لمسی

### عملکرد و امکانات

۱. تنها با فشردن یک دکمه (power) صندلی ماساژور به سمت جلو و با حرکت کشویی جابجا میشود.

دستگاه ماساژور ۲۸ سانتی متر به سمت جلو حرکت میکند و سپس پشتی آن به سمت عقب بر میگردد. این مکانیسم تنها برای صرفه جویی در فضا و اشغال کمتر محیط میباشد و اینکه کاربر را در موقعیتی آرامش بخش قرار دهد.

۲. حالت بی وزنی:

جاذبه صفر یک وضعیت ماساژ کاملاً راحت و آرامش بخش را فراهم می کند ، طرح هوشمندانه ی این صندلی سبب میشود که پشت ، نشیمنگاه و پا در یک زاویه ثابت قرار گیرند و وزن بدن بطور یکسان توزیع میشود که در این حالت فشار از بدن کاملاً خارج میشود.

۳. باز شدن اتومات /دستی قسمت پایی:

قسمت پایی با توجه به طول پای کاربر میتواند بطور خودکار تنظیم شود و یا نیز میتوانید طول این قسمت از دستگاه را بطور دستی تنظیم نمایید. ناحیه بالایی میتواند ۷ سانتی متر و ناحیه پایینی ۱۵ سانتی متر بطور اتومات برای کاربران با قد های متفاوت تنظیم شود.

۴. ماساژ فشار هوا:

این ماساژ تمامی قسمت های بدن مانند کتف و شانه ، بازو، پشت و ناحیه کمر، لگن، ساق پا و کف پا را شامل میشود.

۵. ماساژ توسط غلتک:

وجود ۳ غلتک در ناحیه کف پا ماساژی پر فشار و همه جانبه را به کاربر ارائه میدهند.

۶. تکنیک های ماساژ:

تکنیک و سبک های متفاوت ماساژ از قبیل مالشی (الگو برداری شده از دست انسان)، کوبه ای، همگام سازی، ضربه ای شیاتسو، شیاتسو سه بعدی باعث آرامش بیشتر کاربر میشوند.

۷. کنترل صوتی Off Line:

سیستم کنترل صوتی باعث استفاده راحت تر از صندلی ماساژور میشود.

۸. عملکرد و همگام سازی توسط دو بازوی ماساژ دهنده:

با وجود دو بازوی ماساژ دهنده، این دستگاه قادر است بطور یکنواخت و بسیار هماهنگ و تخصصی ناحیه پشت و کمر را ماساژ داده و یک ماساژ سه بعدی عمیق را به کاربر ارائه دهد. درست مانند زمانی که دو انسان شما را ماساژ میدهند.

۹. مسیر و پیشروی ماساژ :

زمانی که پشتی صندلی ماساژور به سمت عقب و در حالت خوابیده قرار گرفته است، این دستگاه مکانیسم ماساژ را از حد فاصل ۱۱۶۰ میلی متر به ۱۲۱۰ میلی متر افزایش میدهد و ماساژ سه بعدی و عمیقی را از ناحیه گردن تا ران اعمال مینماید.

## سیستم کنترل صوتی Off Line

سیستم کنترل صوتی صندلی ماساژور را میتوان با لمس علامت میکروفون که بر روی دسته ی سمت چپ صندلی قرار گرفته و یا بیان جمله ”Hello my masseur“ فعال کرد.

لازم بذکر است با فعال شدن سیستم کنترل صوتی توسط هر یک از دو روش بالا، شما پیام صوتی ”Please tell your command“ را خواهید شنید و سپس میتوانید فرمان صوتی از پیش تعیین شده را به صندلی ماساژور اعمال نمایید.

| Voice Command          |
|------------------------|
| Hello my masseur       |
| Turn off massage chair |
| Extension massage      |
| Release massage        |
| Breathe massage        |
| Boss massage           |
| Lady massage           |
| Senior massage         |
| Neck & Shoulder        |
| Waist & Buttock        |
| Back & Spine           |
| Thai massage           |
| Ancient massage        |
| Pushing massage        |
| Turn on foot rollers   |
| Turn off foot rollers  |
| Turn on heat           |
| Turn off heat          |
| Turn off zero gravity  |
| Zero gravity one       |
| Zero gravity two       |

## بررسی های مقدماتی

موقعیت و محل نصب:

فضای مجاز برای صندلی ماساژور

صندلی ماساژور RT-8800 برای نصب و راه اندازی از دیوار و قسمت پشتی دستگاه به فاصله ای حدود ۱۰ سانتی متر و از روبرو برای حرکت کشویی صندلی به سمت جلو و حرکت ناحیه پایی ۶۰ سانتی متر فضا نیاز دارد.

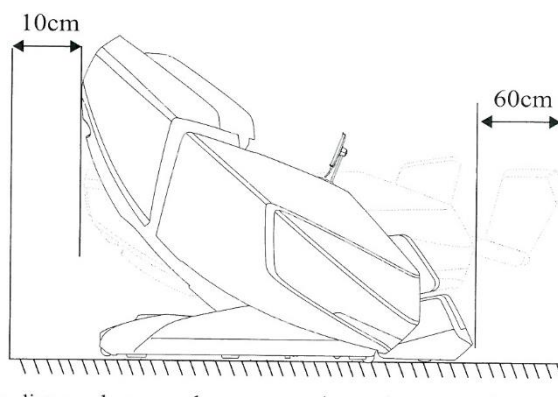

لطفا صندلی ماساژور را جهت جلوگیری از تداخل سیگنال های دستگاه با سایر لوازم الکترونیکی (تلویزیون، رادیو و ...) حداقل در فاصله یک متری قرار دهید.

بین پریز برق و کلید روشن/خاموش دستگاه فاصله ۱۵۰ سانتی متری را رعایت فرمایید.

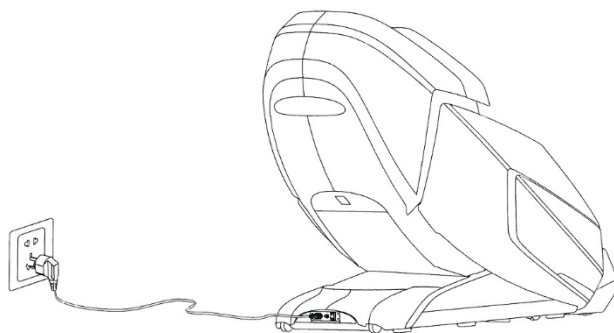

## روش نصب

تمام اجزا صندلی را از جعبه خارج نمایید

نصب قسمت دستی

شلنگ های هوای شماره گذاری شده را به نازل های شماره گذاری شده بر روی دسته صندلی وصل نمایید و به برق وصل کنید. اتصالات کابلی را نیز میتوانید از طریق رنگ ها جفت نمایید.

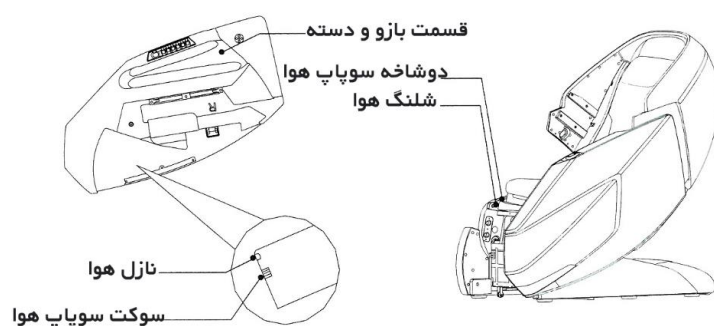

قسمت دسته صندلی را بالا نگهداشته و قلاب شماره ۲ را به شیار حامل وصل نمایید و به آرامی آن را به قسمت داخلی صندلی وصل کنید بطوری که قلاب شماره ۲ با قلاب شماره ۴ کاملا در یک راستا قرار بگیرند.

قلاب شماره ۱ را در قلاب شماره ۳ قرار دهید و در نهایت آن را در محل خود محکم پیچ نمایید.

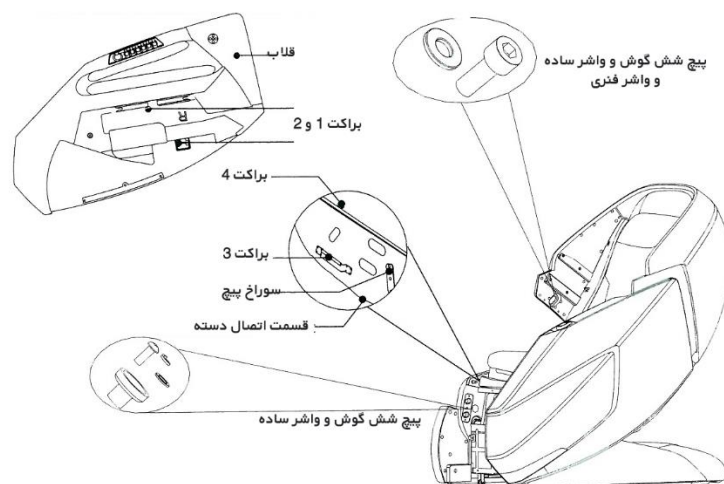

نصب سیستم صوت و پخش صندلی ماساژور:

کابل اتصالی مربوط به بلندگوی دستگاه را به ورودی مربوطه آن در قسمت بالای صندلی ماساژور متصل نمایید.

نازل هوای مربوط به این قسمت را به ورودی مربوطه آن در همین قسمت وصل کنید. (همین موارد را برای طرق مقابل دستگاه نیز اجرا کنید.)

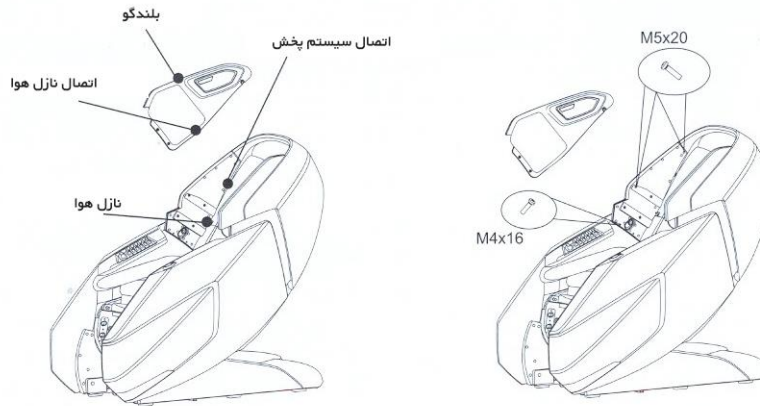

نصب قسمت پایی

لولای قسمت پایی را به پین بدنه صندلی وصل کنید سپس گیره قسمت پایی را به انتهای پین بدنه صندلی وصل کنید تا پایه قسمت پایی در جای خود ثابت بماند.

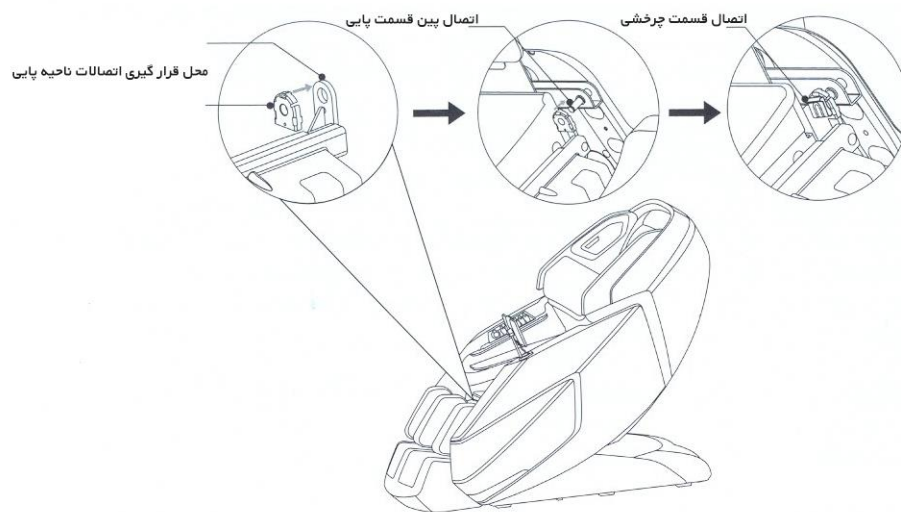

قسمت پایه را بلند کنید و شلنگ هوای قسمت پایه را به نازل هوای اصلی وصل نمایید و آن را فوراً بر روی زمین قرار دهید.

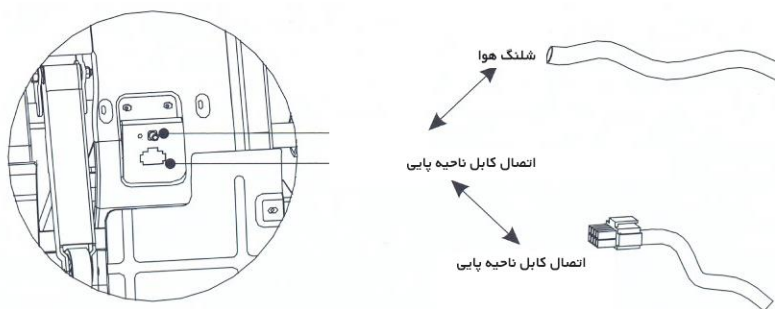

نصب پایه کنترل لمسی صندلی ماساژور:

پایه نگهدارنده صفحه نمایش لمسی را بر روی دسته صندلی ماساژور قرار داده و آن را تثبیت کنید.

سپس میتوانید کنترل لمسی دستگاه را در محل مناسب خود بر روی دسته صندلی قرار دهید.

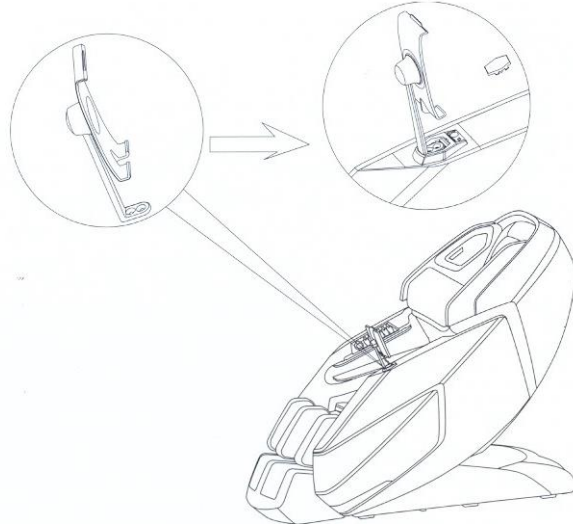

### نصب کنترل لمسی دستگاه

کنترل لمسی را از جعبه لوازم جانبی خارج نمایید. کابل دستگاه کنترل را به درگاه صندلی ماساژر وصل کنید. سپس درپوش پیچ را در جهت عقربه های ساعت محکم کنید .

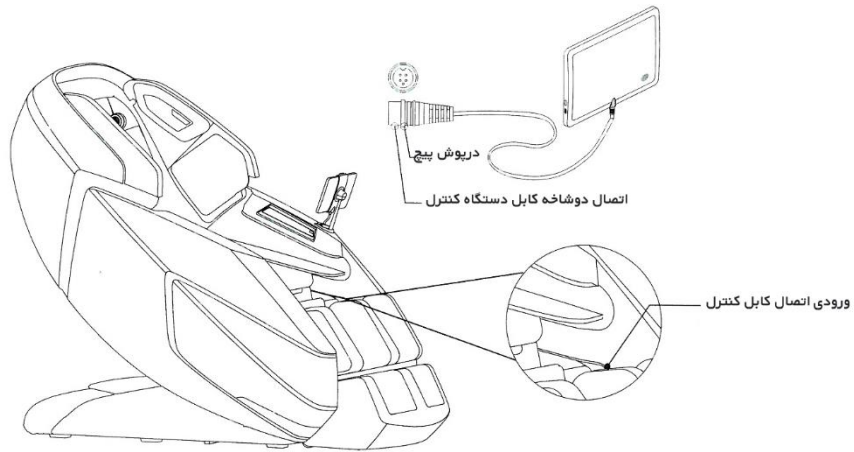



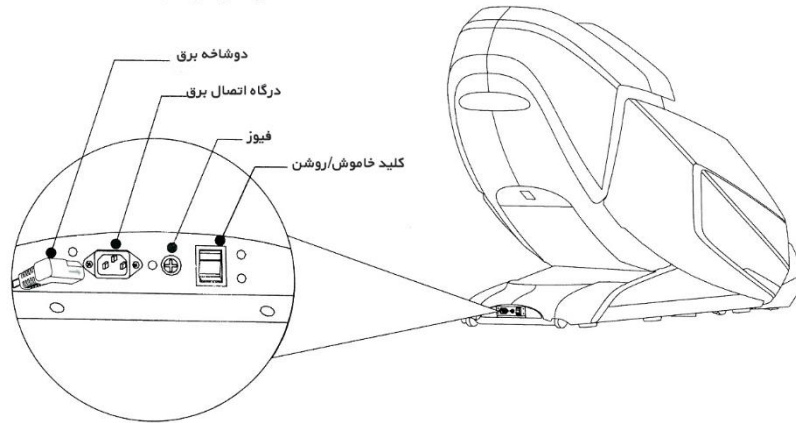

### روش جا به جایی

در زیر صندلی غلتکهای چرخانی تعبیه شده است ، پشت صندلی را تا بالاترین نقطه حرکت دهید ، دستگاه را خاموش کنید و سیم برق صندلی را بکشید ، قسمت جلوی صندلی را همانگونه که در شکل میبینید به سمت بالا حرکت دهید (یکنفر جلوی صندلی را همانگونه که دستگاه های مخصوص جا به جایی را در دست دارد بالا بیاورد و یک نفر زمانیکه بالای صندلی را به جلو گرفته حرکت دهد) صندلی را با غلطکها جا به جا کنید.

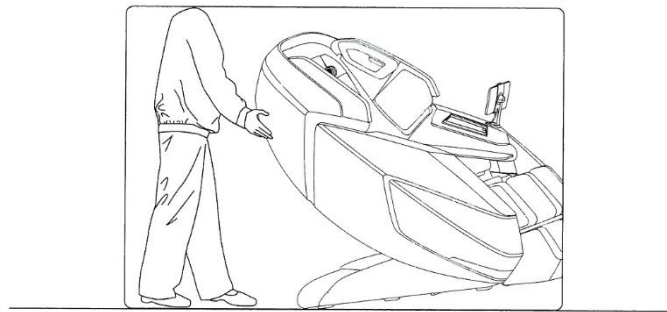

### احتیاط

از حرکت دادن صندلی زمانی که فردی بر روی آن نشسته خودداری کنید.  
برای جا به جایی صندلی از دسته های مخصوصی در پشت و جلو تعبیه شده در پشت و جلو استفاده کنید و هرگز از دسته های اصلی صندلی برای جابه جایی استفاده نکنید.

اتصال به برق : سیم برق را به پریز با سه ورودی وصل کنید و کلید برق تعبیه شده در زیر صندلی ماساژور را روشن کنید.

### احتیاط

پیش قبل از روشن ساختن صندلی از سالم بودن سیم برق و دیگر سیمهای موجود اطمینان حاصل نمایید از خاموش بودن کلید برق قبل از اتصال صندلی به منبع برق اطمینان حاصل نمایید.

### وضعیت نصب

- رعایت فاصله ی ایمنی پیرامون صندلی: از موجود بودن فضای کافی برای نصب این محصول اطمینان حاصل نمایید.
- پشت حد اقل ۶۰ سانتی متر از دیوار یا هر مانع دیگر.
- جلو حد اقل ۳۰ سانتی متر از دیوار یا هر مانع دیگر.
- به منظور جلوگیری از تداخل سیگنالها دستگاه را حد اقل با فاصله یک متری از تلویزیون ،رادیو یا دیگر وسایل صوتی تصویری قرار دهید.

به منظور جلوگیری از هرگونه تاثیر غیر پیش بینی شده از سوی زمین دستگاه را بر روی فرش یا کفپوش قرار دهید.

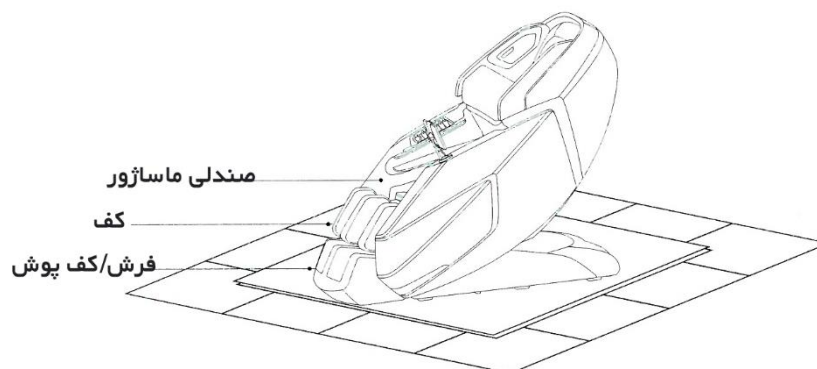

## فعال ساختن صندلی ماساژ

پیش از فعال کردن از بودن فضای کافی اطراف صندلی اطمینان حاصل کنید سپس با استفاده از کنترل پشتی صندلی را به عقب خم کنید قسمت پایینی را به بالاتر حالت ممکن حرکت دهید و صندلی را در پهن ترین حالت ممکن قرار دهید. پس از آنکه از عملکرد مناسب در تمامی مراحل اطمینان یافتید صندلی را خاموش کنید و آن را به حالت اول بازگردانید. (برای چگونگی انتخاب برنامه به دستورالعمل کنترل و دستورالعمل منوی صفحه نمایش مراجعه کنید)

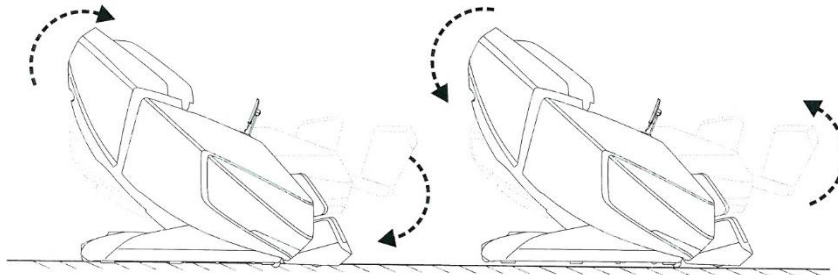

### احتیاط

لطفاً از قراردادن انگشت یا اشیای دیگر در حد فاصل پشتی و قسمت پایینی خودداری کنید.  
پس از تنظیم بالا، پایین، پشتی و قسمت پایینی از نبودن مانع در اطراف صندلی اطمینان حاصل نمایید.



پیش از نشستن بر روی صندلی از نصب قسمت پایینی اطمینان حاصل نمایید، از قرار گرفتن صندلی در وضعیت اصلی و مناسب اطمینان حاصل نمایید، اگر یکی از اجزا در وضعیت درست قرار نگرفته بود دستگاه را خاموش کرده تا دستگاه به وضعیت اصلی برگردد.

### احتیاط

اگر قسمت پایینی قبل از قراردادن پا به سمت بالا حرکت کرد بر روی صندلی ننشینید.  
جسم سنگین را بصورت ناگهانی بر قسمت پایینی قرار ندهید چراکه ممکن است به صندلی آسیب زده و یا در مکانیسم صندلی

اختلال ایجاد کند.

تنظیم طول قسمت پایی:

با فشردن کلید های  و  میتوانید بطور دستی طول قسمت پایی را تنظیم نمایید البته لازم بذکر است وجود یک حسگر در قسمت پایی نیز این کار بطور خودکار انجام میشود.

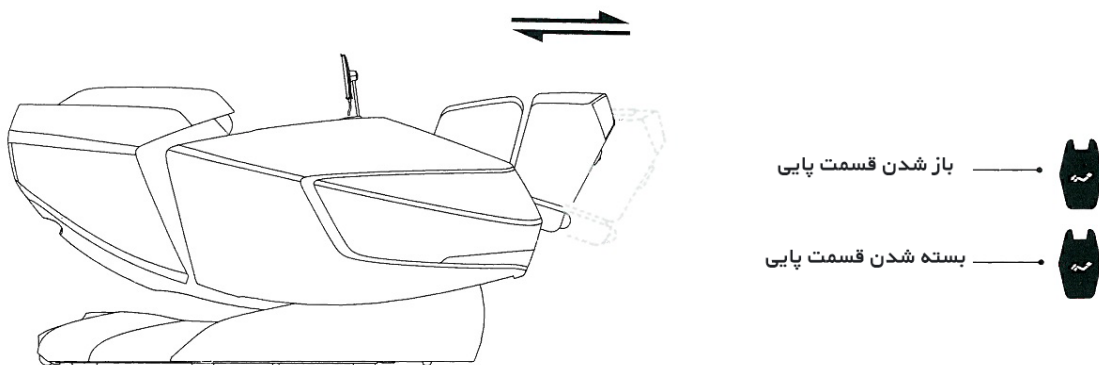

بلوتوث

این محصول با در اختیار داشتن بلوتوث به وسایل صوتی تصویری متصل می گردد.

موزیک مورد نظر را در دستگاه اجرا کنید. **RT-8800** ابتدا بلوتوث وسیله ی صوتی خود را فعال ساخته و با انتخاب

محیط اطراف

صندلی را از مکانهای خیس مانند حمام دور نگه داری کنید تا از اتصالی برق جلوگیری شود.

صندلی را از وسایل گرمازا مثل گاز ، بخاری دور نگه داری کنید تا از سوختگی یا آسیب به چرم صندلی جلوگیری شود.

مستقر سازی

دستگاه فوق به گروه وسایل برقی تعلق دارد.

لطفاً از اتصال صحیح سیم برق اطمینان حاصل نمایید تا از هرگونه اتصالی و یا شوک الکتریکی و تأثیرات منفی خودداری شود.

#### نگهداری

بمنظور پاک سازی کاور قسمتهای مختلف صندلی از پارچه ی کتان آغشته به مواد پاک کننده مناسب استفاده کرده و پس از آن با پارچه کتان دیگر قسمتهای مرطوب را خشک نمایید.

برای پاک سازی کنترل و قسمتهای الکترونیکی مانند جعبه برق از پارچه خشک استفاده نمایید.

#### احتیاط

پیش از پاکسازی از قطع بودن سیم برق اطمینان حاصل نمایید و بعد از اتمام پاکسازی از وارد نشدن ماده پاک کننده به داخل جعبه برق اطمینان حاصل نمایید.

از اتو کردن کاورهای صندلی خودداری نمایید.

#### روش انبار کردن:

پس از استفاده گرد و خاک را از روی دستگاه پاک نمایید .

اگر دستگاه برای مدت زمان طولانی مورد استفاده قرار نگیرد آن را با کاور بپوشانید

دستگاه را زیر نور مستقیم آفتاب یا مکانهایی با درجه حرارت بالا انبار نکنید چراکه موجب تغییر رنگ کاور دستگاه میشود.

## نکات مهم:

- هنگام استفاده روزانه نشانه هایی که در ادامه آمده است را چک کنید:

- بوی سوختگی

- با لمس سیم دستگاه روشن و خاموش شود (اتصال سیم)

- سیم برق داغ شود.

- دیگر نشانه های غیر معمول...

### احتیاط

بمنظور جلوگیری از سانحه و از کار افتادگی در صورت بروز هر یک از نشانه های بالا از استفاده از دستگاه اجتناب کنید همچنین دوشاخه را از برق بیرون بکشید سپس با مرکز خدمات برای رفع مشکل تماس حاصل نمایید.

انجام کلیه امور مربوط به تعمیرات و خدمات دستگاه فقط از جانب تعمیرکاران مجاز مرکز خدمات انجام شود.

## مشکل یابی

| مشکل  | دلیل احتمالی  | راه حل  |
|---|---|---|
| ۱ صدای ژو ژو یا تا تا شنیده شود                           | صدایی طبیعی است که توسط موتور در حال فعالیت تولید میشود و یا زمانی شنیده میشود که گوی های ماساژور بر روی کاور صندلی کشیده میشود | پدیده ای طبیعی است و نیاز به تعمیر ندارد.                   |
| ۲ دستگاه روشن نشود  | کلید منبع برق روشن نشده   | کلید را روشن کنید   |
|   | فیوز صندلی ماساژ خراب شده   | فیوز جدید جایگزین کنید                                      |
|   | دستگاه از منبع برق جدا شده  | دستگاه را به منبع برق متصل کنید                             |
| ۳ کیسه هوایی تعبیه شده بر روی صندلی یا قسمت پایی عمل نکند | انسداد یا قطع لوله هوایی  | لوله هوایی را تمیز کرده و مجدداً در جایگاه خود متصل نمایید. |

\*اگر به جز رویدادهای بالا رویداد غیر طبیعی دیگری در دستگاه رخ داد لطفاً با مرکز خدمات تماس حاصل نمایید

\*هیچگاه اجزاء صندلی را خودتان جدا نکنید چرا که شرکت هیچگونه مسئولیتی در قبال آسیب محصول یا افراد را به دلیل عدم استفاده صحیح به عهده نخواهد گرفت.

برای همکاریتان کمال تشکر را داریم